



Škoda
Octavia (1Z)

Škoda
Octavia
Combi (1Z)

Montážní návod
Montageanleitung
Fitting instructions
Instrucciones de montaje
Instructions de montage
Istruzioni di montaggio
Monteringsanvisning
Montageaanwijzing
Instrukcja montażowa
Montážny návod

Tažné zařízení

Anhängerkupplung

Towing coupling

Objednací číslo/ Bestellnummer/ Order Number

EEA 609 001

ŠkodaOriginální příslušenství
ŠkodaOriginal Zubehör
ŠkodaGenuine Accessories

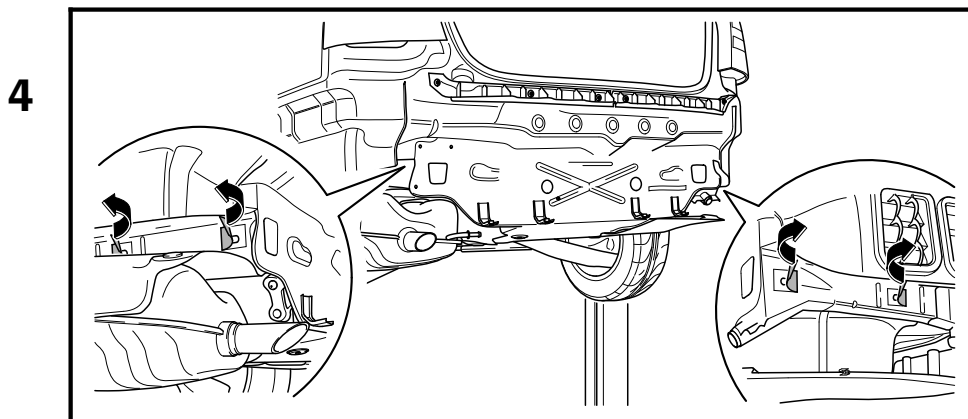
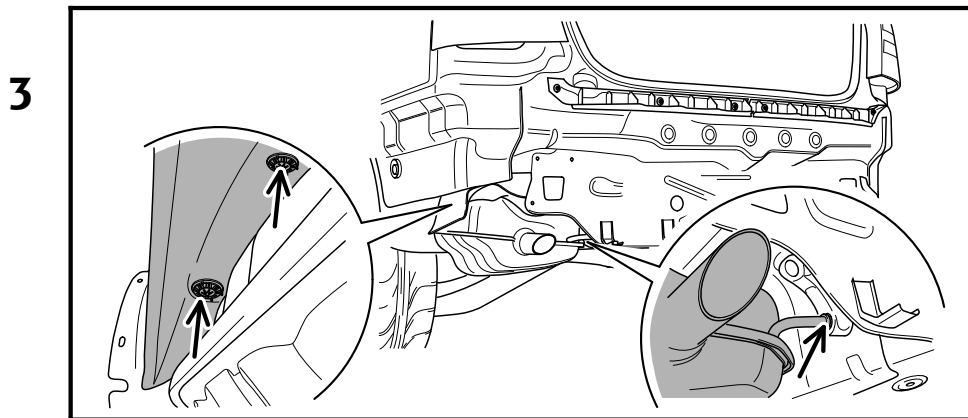
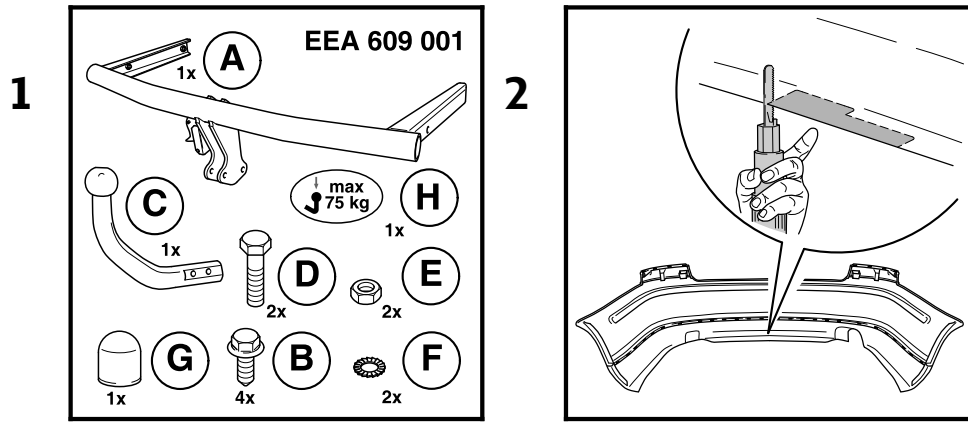

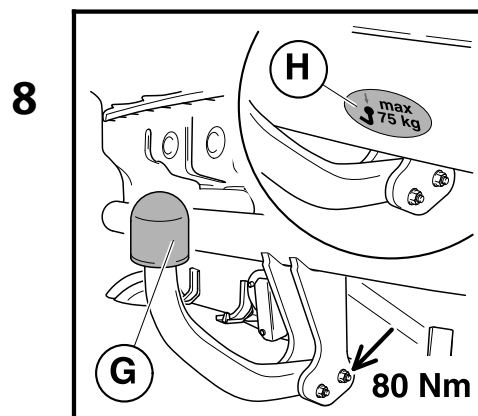
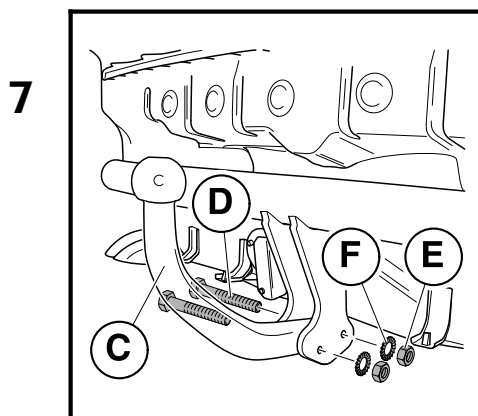
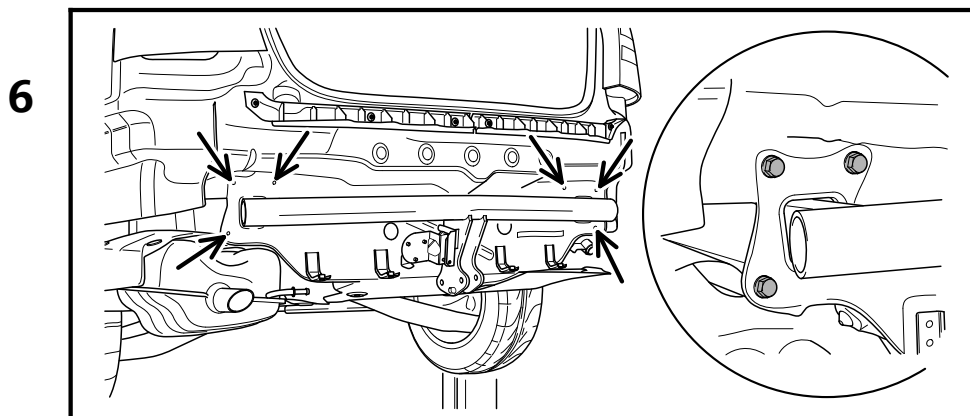
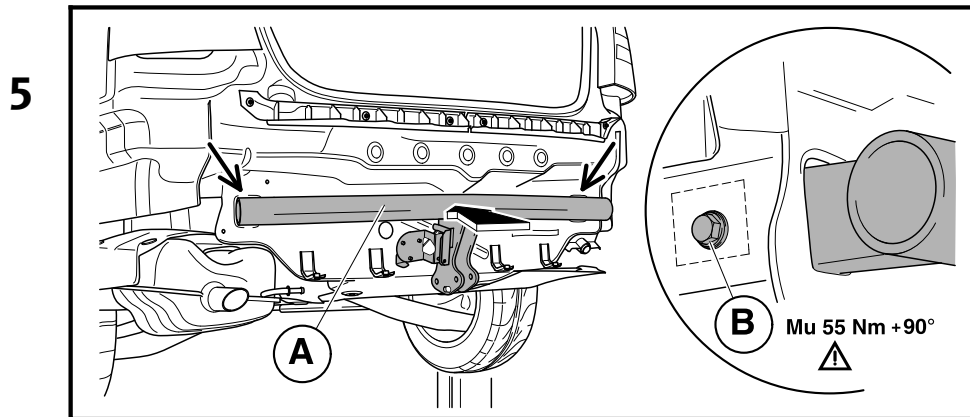

TAŽNÉ ZAŘÍZENÍ

Produkty příslušenství jsou určeny k odborné montáži. Škoda Auto doporučuje provádět montáž u smluvních partnerů.

Důležité

Dodatečná montáž tažného zařízení klade zvýšené nároky na chladicí systém vozidla. Z tohoto důvodu je nutná výměna části chladicího systému dle informace uložené u servisního technika v autorizovaném servisu Škoda Auto.

Tažné zařízení lze montovat i ve spojení se spoilerem zadního nárazníku FAA 610 002. Tažné zařízení je vyrobeno podle schválené dokumentace a odpovídá homologaci 55R - 01 55435 E8 a EEC e1* 94/20* 1497* 00.

Technické parametry

Konstrukce tažného zařízení odpovídá všem českým i mezinárodním předpisům. Zařízení prošlo pevnostními zkouškami dle evropské směrnice EHK 55.01 a 94/20/ES. Tažné rameno je opatřeno kulovým čepem o průměru 50 mm dle ISO 3853.

Hmotnosti taženého brzděného i nebrzděného přívěsu je vždy nutné dodržovat dle omezení uvedeném v technickém průkazu vozidla!

Tažné zařízení je konstruováno pro připojení:

- brzděného přívěsu do maximální hmotnosti 2100 kg.
- nebrzděného přívěsu do max. hmotnosti 750 kg.

Max. svislé statické zatížení na kulový čep - 75 kg.

Dc - Wert (vztažná síla) - 10,5 kN.

$$D_c = g \cdot \frac{T \cdot C}{T + C}$$

g - tíhové zrychlení ($g = 9,81 \text{ ms}^{-2}$)

T - max. hmotnost tažného vozidla

C - max. hmotnost přívěsu

Celková hmotnost tažného zařízení - 19 kg.

Elektrická instalace pro tažné zařízení není součástí sady a je třeba ji objednat samostatně ze sortimentu Škoda originální příslušenství pod objed. číslem EEA 600 001A EL4.

Při montáži je nutné vyříznout otvory na spodní straně zadního nárazníku.

Seznam dílů tažného zařízení (obr. 1)

Název dílu	Kusů	Pozice
Nosník úplný s vyklápěcím držákem zásuvky (s identifikačním štítkem připevněným na zadní straně držáku zásuvky)	1	A
Šroub M10 x 35	4	B
Tažné rameno	1	C

CZ

Šroub M12 x 70	2	D
Matice M12	2	E
Podložka 13	2	F
Krytka kulového čepu	1	G
Samolepicí štítek 75 kg	1	H

Seznam speciálního nářadí

Pila pro vyříznutí otvoru do nárazníku
Momentový klíč

Postup montáže

- Ustavte vozidlo na ramena dílenského zvedáku.
- **Demontujte zadní nárazník (lapače nečistot, jsou-li na vozidle), příčník, panel prahu zavazadlového prostoru a levý a pravý panel.**
(viz. Karoserie a montážní práce - skupina oprav 63, 70)

Vystřížení otvoru do zadního nárazníku

- 2 -

- Demontovaný zadní nárazník položte na měkkou plstěnou podložku.
- Dle předdisovaného označení vystříhnete (vyřízněte) vhodným nástrojem otvory pro tažné rameno a výklopný držák zásuvky (**pozor na poškození laku nárazníku**). Otvory začistěte.
- Takto připravený zadní nárazník odložte na vhodné místo.

Montáž tažného zařízení na vozidlo

- 3 -

- Vyvěste výfuk ze zadního závěsu -šipka-.
- Demontujte dvě rychlospojky -šipky- a tak uvolněte tepelnou clonu výfuku. Uvolněnou clonu vyhněte pro přístup k otvorům pro uchycení tažného zařízení.

- 4 -

- Strhněte záslepky otvorů pro uchycení tažného zařízení na zadních podélnících (obě strany vozu) -šipky-. V případě potřeby odstraňte části plastizolu uvnitř podélníků.

- 5 -

- Tažné zařízení (A) nasuňte podélnými nosníky do otvorů na zadním čele vozu -šipky-.
- Polohu nosníku ustavte tak, aby osy šroubů procházely přibližně středy upevňovacích otvorů v podélnících.
- Nosníky přišroubujte pomocí čtyř šroubů M10 x 35 (B) k podvozku vozu **a šrouby (střídavě) na obou stranách dotáhněte utahovacím momentem 55 Nm +90° -detail-**.
- **Důležité.** Po ujetí prvních asi 500 km s přívěsem nechte zkontrolovat dotažení upínacích šroubů nosníku k podvozku vozidla a případně dotáhnout předepsaným momentem **90 Nm!** Tuto kontrolu Vám doporučujeme provést v nejbližším odborném servisu. **Při další demontáži a montáži tažného zařízení je nutné vyměnit upínací šrouby za nové.**



- 6 -

- Otvory pro uchycení příčniku vozu zaslepte demontovanými šrouby a pečlivě je dotáhněte -detail-.

CZ

Pokračujte montáží elektrické instalace tažného zařízení na vozidlo (viz. návod k montáži elektrické instalace pro tažné zařízení EEA 600 001 EL4).

Po skončení montáže elektrické instalace namontujte zpět všechny demontované díly a příslušné spoje utáhněte předepsanými utahovacími momenty.

Montáž tažného ramena

- 7 -

- Tažné rameno (C) přišroubujte pomocí šroubů M12 x 70 (D) a matic M12 (E) s podložkou (F) mezi upínací konzoly tažného zařízení. Šrouby provlékněte otvorem tak, aby hlava šroubu byla na levé straně konzoly (ve směru jízdy).

- 8 -

- Šrouby dotáhněte utahovacím momentem 80 Nm.

- Na zadní nárazník nad tažné rameno -šipka- nalepte samolepicí štítek "75 kg" (H) (příslušné místo před nalepením pečlivě očistěte a odmastěte univerzálním čističem).
- Na kulový čep tažného ramena nasadte krytku (G).

Upozornění pro zákazníka

Dotazení šroubů upevňujících tažné rameno (obr. 8) kontrolujte pravidelně po ujetí cca 500 km!

Dbejte na to, aby byl kulový čep vždy dobře promazán vhodným mazacím tukem a při odpojení přívěsu na něm byla nasazená krytka (G).

Po připojení přívěsu zasuňte zástrčku (od přívěsu) do zásuvky tažného zařízení a zkontrolujte funkci světel na přívěsu.

Při jízdě bez připojeného přívěsu mějte držák zásuvky vždy sklopený do nárazníku.

Veškeré změny a úpravy tažného zařízení jsou nepřípustné.

Při používání tažného zařízení dodržujte pokyny uvedené v tomto návodu. Výrobce na sebe nebere zodpovědnost za škody způsobené chybně namontovaným tažným ramenem, jeho přetěžováním nebo poškozením při havárii vozidla.

Tažné zařízení nesmí být provozováno je-li poškozeno nebo je neúplné.

Tažné rameno (pokud ho budete demontovat) uložte a zajistěte v zavazadlovém prostoru tak, aby při náhlém zabrždění nemohlo ohrozit bezpečnost cestujících a způsobit poškození zavazadlového prostoru. Na kulový čep tažného ramena nasadte krytku.



CZ

Záruční list

Výrobce poskytuje záruku na konstrukci, použitý materiál, výrobní provedení a funkci dodaného tažného zařízení 24 měsíců od data prodeje.

Reklamací výrobku v zákonné lhůtě uplatní uživatel u prodejce. Podmínkou platnosti záruky je, aby tažné zařízení bylo používáno pouze k těm účelům, pro které je určeno.

Záruka se nevztahuje na škody vzniklé z nedostatku péče, přetěžováním a neodborným používáním a poškozením způsobeným živelnými vlivy.

Záruka rovněž zaniká, bylo-li tažné zařízení poškozeno havárií (mimo havárie vyvolané samotným tažným zařízením) nebo zásahy do jeho mechanismu, případně změnami provedenými mimo dílny výrobních podniků.



ANHÄNGERKUPPLUNG

Die Zubehörprodukte sind für eine fachmännische Montage vorgesehen. ŠkodaAuto empfiehlt es, die Montage von einem Vertragspartner durchführen zu lassen.

DE

Wichtig

Der Nachträgliche Einbau der Anhängerkupplung stellt erhöhte Ansprüche auf das Kühlsystem des Fahrzeuges. Aus diesem Grund ist der Wechsel der Kühlsystemteile nach der in der Vertragswerkstatt Škoda Auto und beim Servicetechniker abgelegten Information erforderlich.

Die Anhängerkupplung kann auch in Verbindung mit dem Spoiler des hinteren Stoßfängers FAA 610 002 verbaut werden. Die Anhängerkupplung wurde entsprechend der genehmigten Dokumentation hergestellt und entspricht der Homologation 55R-01 55435 E8 und EEC e1* 94/20* 1497* 00.

Technische Parameter

Die Konstruktion der Anhängerkupplung entspricht allen tschechischen und internationalen Vorschriften. Die Vorrichtung erfüllt die Bedingungen der Festigkeitsprüfungen gemäß der EU-Richtlinie EHK 55.01 und 94/20/ES. Der Zugarm ist mit einem Kugelzapfen mit einem Durchmesser von 50 mm nach ISO 3853 versehen.

Das Gewicht des Anhängers, gebremst und auch ungebremst, ist stets gemäß den im Fahrzeugbrief aufgeführten Angaben einzuhalten!

Die Anhängerkupplung ist zum Anschluss von:

- gebremsten Anhänger bis max. Gewicht 2100 kg.
- nicht gebremsten Anhänger bis max. Gewicht 750 kg

Max. senkrechte, statische Belastung auf Kugelbolzen - 75 kg.

D_C - Wert (Beziehungskraft) - 10,5 kN.

$$D_C = g \cdot \frac{T \cdot C}{T + C}$$

g - Schwerebeschleunigung (g = 9,81 ms⁻²)

T - Zugfahrzeuggewicht

C - Anhängergewicht

Gesamtgewicht der Anhängerkupplung - 19 kg.

Die elektrische Installation für die Anhängerkupplung ist nicht Bestandteil der Lieferung und sie ist separat aus dem Sortiment des Originalzubehörs Škoda unter der Bestell-Nr. EEA 600 001 EL4 zu bestellen.

Beim Einbau sind die Öffnungen an der unteren Seite des hinteren Stoßfängers auszuscheiden.

Teilleiste der Anhängerkupplung (Abb. 1)

Teilbezeichnung	Stück	Position
ZSB Träger mit ausklappbarem Steckdosenhalter (mit Identifikationsschild befestigt an der hinteren Seite des Steckdosenhalters)	1	A



DE

Schraube M10 x 35	4	B
Zugarm	1	C
Schraube M12 x 70	2	D
Mutter M12	2	E
Unterlegscheibe 13	2	F
Kugelzapfenkappe	1	G
Selbstklebendes Schild 75 kg	1	H

Liste von Spezialwerkzeug

Säge zum Ausschneiden der Öffnung in den Stoßfänger
Drehmomentschlüssel

Einbaufolge

- Fahrzeug auf die Arme des Werkstatthebers aufnehmen.
- **Stoßfänger hinten (Schmutzfänger, sofern diese am Fahrzeug sind), Querträger, Einstiegleiste vom Kofferraum und die Verkleidung links und rechts abbauen.**
(siehe Karosserie und Montagearbeiten - Reparaturgruppe 63, 70)

Ausschneiden der Öffnung in den hinteren Stoßfänger

- 2 -

- Den abgebauten hinteren Stoßfänger auf eine weiche Filzunterlegscheibe legen.
- Nach vorgeprägter Kennzeichnung mit geeignetem Werkzeug die Öffnungen für den Zugarm und ausklappbaren Steckdosenhalter ausschneiden (**Vorsicht auf Lackbeschädigungen vom Stoßfänger**). Öffnungen säubern.
- Den so vorbereiteten hinteren Stoßfänger auf eine geeignete Stelle legen.

Aufbau der Anhängerkupplung auf das Fahrzeug

- 3 -

- Auspuff aus der Aufhängung hinten -Pfeil- aushängen.
- Beide Schnellkupplungen -Pfeile- ausbauen und damit die Wärmeblende vom Auspuff lösen. Die gelöste Blende für den Zugang zu den Öffnungen zur Befestigung der Anhängerkupplung wegbiegen.

- 4 -

- Blindflansche der Öffnungen zum Befestigen der Anhängerkupplung an den hinteren Längsträgern (beide Fahrzeugseiten) -Pfeile- abziehen. Bei Bedarf die Plastisolteile innerhalb der Längsträger entfernen.

- 5 -

- Die Anhängerkupplung (A) mit den Längsträgern in die Öffnungen an Fahrzeugheckwand -Pfeile- aufschieben.
- Die Trägerposition so aufnehmen, dass die Schraubenachsen ungefähr durch die Mittelpunkte der Befestigungsöffnungen in den Längsträgern durchgehen.
- Die Träger mit vier Schrauben M10 x 35 (B) zum Fahrzeugfahrgerstell anschrauben **und die Schrauben (wechselweise) an beiden Seiten mit einem Drehmoment 55 Nm +90° anziehen -Detail-**.



- **Wichtiges.** Nach Zurücklegen der ersten ca. 500 km mit Anhänger überprüfen lassen, ob die Befestigungsschrauben Träger/Fahrzeugfahrwerk richtig festgezogen sind, ggf. diese mit vorgeschriebenem Anzugsdrehmoment von **90 Nm** nachziehen lassen! Es ist empfehlenswert, diese Prüfung beim nächsten Fachbetrieb durchführen zu lassen. **Beim Wiederausbau und Einbau der Anhängerkupplung sind die Spannschrauben zu erneuern.**

DE

- 6 -

- Die Öffnungen zum Befestigen des Fahrzeugquerträgers mit den ausgebauten Schrauben verblenden und diese sorgfältig anziehen -Detail-.

Mit dem Einbau der Elektrik von der Anhängerkupplung an das Fahrzeug fortsetzen (siehe Montageanleitung für Elektrik der Anhängerkupplung EEA 600 001 EL4).

Nach Beenden des Einbaus der Elektrik alle ausgebauten Teile zurück einbauen und die entsprechenden Verbindungen mit vorgegebenen Anzugsdrehmomenten anziehen.

Einbau vom Schlepparm

- 7 -

- Den Schlepparm (C) mit den Schrauben M12 x 70 (D) und Muttern M12 (E) mit der Unterlegscheibe (F) zwischen die Spannkonsolen der Anhängerkupplung anschrauben. Die Schrauben durch die Öffnung so durchfädeln, dass der Schraubenkopf an der linken Seite der Konsole (in Fahrtrichtung) ist.

- 8 -

- **Schrauben mit einem Anzugsdrehmoment von 80 Nm anziehen.**

- Auf den hinteren Stoßfänger über den Zugarm -Pfeil- das selbstklebende Schild „75 kg“ (H) (die betroffene Stelle vor dem Aufkleben sorgfältig säubern und mit Universalreiniger entfetten) ankleben.
- Auf den Kugelzapfen des Zugarms die Kappe (G) aufsetzen.

Hinweis für den Kunden

Anziehen der Schrauben, die den Zugarm befestigen (Abb. 8) regelmäßig nach gefahrenen ca. 500 km prüfen!

Darauf achten, dass der Kugelzapfen stets mit geeignetem Schmierfett gut geschmiert und dass bei abgekoppelten Anhänger auf ihm die Kappe (G) aufgesetzt ist.

Nach Ankoppeln des Anhängers den Stecker (vom Anhänger) in die Steckdose der Anhängerkupplung einschieben und die Funktion der Leuchten am Anhänger prüfen.

Bei der Fahrt ohne angekoppelten Anhänger den Steckdosenhalter stets gekippt in den Stoßfänger halten.

Sämtliche Änderungen und Anpassungen der Anhängerkupplung sind nicht zulässig.



DE

Beim Einsatz der Anhängerkupplung die in dieser Anleitung angeführten Anweisungen beachten. Der Hersteller übernimmt nicht die Verantwortung für Schaden verursacht durch fehlerhaft angebauten Zugarm, dessen Überlastung oder Beschädigung bei Autounfall.

Die Anhängerkupplung darf nicht betrieben werden, sofern sie beschädigt oder unvollständig ist.

Zugarm (sofern Sie ihm ausbauen) im Kofferraum so ablegen und sichern, dass bei plötzlichen Bremsen die Insassen nicht gefährdet sind und dass der Kofferraum nicht beschädigt wird. Auf den Kugelzapfen des Zugarms die Kappe aufsetzen.

Garantieschein

Der Hersteller gibt eine Garantie für die Konstruktion, verwendetes Material, Herstellungs- und Funktion der angelieferten Anhängerkupplung für 24 Monate ab Verkaufsdatum.

Die Produktreklamation in Gesetzfrist macht der Anwender und Verkäufer geltend. Bedingung der Geltung von der Garantie ist, dass die Anhängerkupplung nur für die Zwecke angewendet wird, für welche sie bestimmt ist.

Die Garantie bezieht sich nicht auf Schaden verursacht durch unzureichende Pflege, Überlastung und unsachgemäßes Anwenden und Beschädigungen verursacht durch Elementarschäden.

Die Garantie erlischt ebenfalls, sofern die Anhängerkupplung durch Unfall beschädigt wurde (außer Unfälle ausgelöst durch die Anhängerkupplung selbst) oder Eingriffe in ihren Mechanismus, gegebenenfalls durch Änderungen durchgeführt außer die Werkstätten der Herstellerwerke.

TRAILING COUPLING

The accessories are intended for professional fitting. Škoda Auto recommends the fitting to be carried out by its contract partners.

Important

The additional installation of the trailing coupling presents higher demands upon the cooling system of the vehicle. Therefore, it is necessary to replace a part of the cooling system, according to the information kept by the service technicians in authorised service centres of Škoda Auto.

GB

The trailing coupling can also be mounted in combination with the spoiler of the rear bumper FAA 610 002.

The trailing coupling is manufactured according to the approved documentation, and it complies with the homologation 55R-01 55435 E8 and EEC e1* 94/20* 1497* 00.

Technical parameters

The design of the trailing coupling meets all the Czech and international regulations. The coupling has passed the strength tests in compliance with the European Directives EEC 55.01 and 94/20/EC. The trailing arm is fitted with a ball journal of a 50 mm diameter, in compliance with ISO 3853.

The weights of both a braked or an unbraked trailer must respect the limits indicated in the Technical Certificate of the vehicle.

The trailing coupling has been designed for linking with:

- a trailer with brakes, up to the maximum weight of 2100 kg,
- a trailer without brakes, up to the maximum weight of 750 kg.

Max. vertical static load upon the ball journal - 75 kg.

Dc - Wert (vertical relative strength) - 10,5 kN.

$$D_c = g \cdot \frac{T \cdot C}{T + C}$$

g - gravity acceleration ($g = 9,81 \text{ ms}^{-2}$)

T - weight of the trailing vehicle

C - weight of the trailer

The total weight of the trailing coupling - 19 kg.

The electric installation for the trailing coupling is not included in the scope of the delivery, and it must be ordered separately from the assortment Škoda Original Accessories under the ordering No. EEA 600 001 EL4.

For the installation, orifices must be cut out in the bottom side of the rear bumper.

List of the parts of the trailing coupling (fig. 1)

Name of the part	Pieces	Position
Complete beam with tipping socket holder (with identification label affixed to the rear of the socket holder)	1	A

GB

Screw M10 x 35	4	B
Trailing arm	1	C
Screw M12 x 70	2	D
Nut M12	2	E
Washer 13	2	F
Cover of ball journal	1	G
Self-adhesive label 75 kg	1	H

List of special tools

Saw for cutting out an orifice in the bumper
Torque wrench

Procedure of the installation

- Fit the vehicle upon the arms of a workshop jack.
- **Dismount the rear bumper (including dirt strainers if the vehicle is provided with them), the cross beam, the panel of the threshold of the luggage compartment, and the L.H. and R.H. panels.**
(see Bodywork and mounting jobs – groups of repairs 63, 70)

Cutting out an orifice in the rear bumper

- 2 -

- Deposit the dismantled rear bumper upon a soft felt surface.
- Employing a suitable tool, cut out orifices for the trailing arm and the tipping socket holder, in accordance with the prestamped marking (**avoid damaging the varnish of the bumper**). Neaten the orifices.
- Once the rear bumper has been prepared in this way, keep it at a convenient place.

Installation of the trailing coupling in the vehicle

- 3 -

- Hang the exhaust pipe out of the rear suspension -arrow-.
- Dismount two quick couplers -arrows- loosening the thermal cap of the exhaust. Bend away the loose cap in order to gain access to the orifices for clamping the trailing coupling.

- 4 -

- Remove the blind flanges from the orifices for clamping the trailing coupling on the rear longitudinal girders (both sides of the vehicle) -arrows-. If necessary, remove a part of the plastic inside the longitudinal girders.

- 5 -

- Fit the trailing coupling (A) by its longitudinal beams into the orifices at the rear front of the car -arrows-.
- Set up the position of the beam in such a way that the axes of the screws may pass through the centres of the clamping orifices in the longitudinal girders approximately.
- By means of four screws M10 x 35 (B), fasten the beams to the chassis of the vehicle **and tighten the screws on both sides (alternately) by the torque of 55 Nm +90° -detail-**.



- **Important.** After having driven the first 500 km approximately, it is necessary to check the tightening of the screws clamping the beam to the chassis of the vehicle and, if necessary, tighten them at the prescribed torque of **90 Nm!** We recommend you to have this check done at the nearest authorized service shop. **In next disassembly and assembly of the trailing coupling, the clamp screws have to be replaced with new ones.**

- 6 -

- Blind the orifices for fastening the cross beam of the vehicle using the dismantled screws, and tighten them carefully -detail-.

GB

Next, proceed to the mounting of the electric installation of the trailing coupling upon the vehicle (see the instructions for mounting the electric installation of the trailing coupling EEA 600 001 EL4).

Having finished the mounting of the electric installation, mount all the dismantled parts back to their places and tighten the respective connections at the prescribed torque moments.

Mounting of the trailing arm

- 7 -

- Fasten the trailing arm (C) by means of the screws M12 x 70 (D) and nuts M12 (E) with washer (F) between the clamping brackets of the trailing coupling. Insert the screws in such a way that the head of the screw is situated at the L.H. side of the bracket (in the driving direction).

- 8 -

- **Tighten the screws with the torque moment of 80 Nm.**

- Affix the self-adhesive label „75 kg“ (H) upon the rear bumper, above the trailing arm -arrow- (before affixing it, clean and degrease the respective place carefully with the universal cleaner).

- Fit the cover (G) upon the ball journal of the trailing arm.

Advice for the customer

Check the tightening of the screws fastening the trailing arm (fig. 8) regularly after having driven about 500 km!

Take care that the ball journal is always well greased with a suitable lubricating grease, and is provided with the cover (G) always when the trailer has been uncoupled.

After coupling the trailer, insert the plug (from the trailer) into the socket of the trailing coupling, and check the function of lights on the trailer.

When driving without a coupled trailer, the socket holder must always be tilted into the bumper.

Any alterations and changes of the trailing coupling are not admissible.

When using the trailing coupling, follow the instructions given in the present Manual. The manufacturer does not assume responsibility for any damages resulting from improper mounting of the trailing arm, its overloading or damage due to a car accident.



The trailing coupling must not be operated if it is damaged or not complete.

If you dismount the trailing arm, put it into the luggage compartment and secure it in such a way that in case of sudden braking it might not threaten the safety of the passengers or damage the boot. Mount the cover upon the ball journal of the trailing arm.

GB Certificate of guarantee

The manufacturer gives the guarantee for the construction, employed material, manufacturing execution and function of the supplied trailing coupling for 24 months since the date of the sale.

The complaints are to be presented by the user to the seller within the legal period. The condition of validity of guarantee is that the trailing coupling has been employed for those purposes only for which it is devised.

The guarantee does not cover any damages resulting from insufficient maintenance, overloading and unprofessional use, as well as any damages due to natural disasters.

The guarantee also becomes void if the trailing coupling has been damaged due to an accident (except accidents caused by the trailing coupling itself) or by tampering with its mechanism, or by alterations realised outside the workshops of the manufacturing firms.



DISPOSITIVO DE TRACCIÓN

Los accesorios de los productos deben ser montados por profesionales. Škoda Auto recomienda que se realice el montaje en las firmas contratantes.

Importante

El montaje adicional del dispositivo de tracción presenta unas exigencias más elevadas al sistema de enfriamiento del coche. Por lo tanto, una parte del sistema de enfriamiento debe reemplazarse, conforme a la información depositada con el técnico de servicio en un taller de servicio autorizado de Škoda Auto.

ES

El dispositivo de tracción puede montarse también en combinación con el spoiler del parachoques trasero FAA 610 002.

El dispositivo de tracción ha sido fabricado de acuerdo con la documentación aprobada, y corresponde a la homologación 55R-01 55435 E8 y EEC e1* 94/20* 1497* 00.

Parámetros técnicos

El diseño del dispositivo de tracción satisface a todos los reglamentos checos e internacionales. El equipo ha pasado las pruebas de resistencia según la Directiva Europea CEE 55.01 y 94/20/CE. El brazo de tracción está equipado con un perno esférico del diámetro de 50 mm conforme ISO 3853.

Los pesos de remolques, tanto frenados como no frenados, tienen que mantenerse en los límites indicados en el certificado técnico del vehículo.

El equipo de tracción está construido para acoplar:

- un remolque con frenos con el peso máximo hasta 2100 kg,
- un remolque sin frenos con el peso máximo hasta 750 kg.

Máx. esfuerzo estático vertical sobre el perno esférico - 75 kg.

Dc - Wert (fuerza de tracción vertical) - 10,5 kN.

$$D_c = g \cdot \frac{T \cdot C}{T + C}$$

g - aceleración de gravedad ($g = 9,81 \text{ ms}^{-2}$)

T - peso del vehículo de tracción

C - peso del remolque

Peso total del equipo de tracción - 19 kg.

La instalación eléctrica para el dispositivo de tracción no forma parte del suministro, y hace falta pedirla separadamente desde el surtido Škoda Accesorios originales, bajo el número de pedido EEA 600 001 EL4.

Durante el montaje, hay que recortar un orificio en la parte inferior del parachoques trasero.

Lista de partes del dispositivo de tracción (dib. 1)

Nombre de la parte	Piezas	Posición
Viga completa con portaenchufe plegable (con placa de identificación fijada a la parte trasera del portaenchufe)	1	A



Tornillo M10 x 35	4	B
Brazo de tracción	1	C
Tornillo M12 x 70	2	D
Tuerca M12	2	E
Arandela 13	2	F
Cubierta del perno esférico	1	G
Etiqueta autoadhesiva 75 kg	1	H

ES

Lista de herramientas especiales

Sierra para cortar el orificio en el parachoques
Llave dinamométrica

Procedimiento del montaje

- Fijar el vehículo en los brazos de un gato de taller.
- **Desmontar el parachoques trasero (y los colectores de barro si los hay en el coche), la viga lateral, el panel del umbral del maletero y el panel izquierdo y derecho.**
(ver Carrocerías y trabajos de montaje – grupos de reparaciones 63, 70)

Recorte del orificio en el parachoques trasero

- 2 -

- Una vez desmontado el parachoques trasero, depositarlo a una superficie blanda de fieltro.
- Conforme a la marcación ya estampada, recortar con una herramienta conveniente orificios para el brazo de tracción y el portaenchufe plegable (**ojo, no dañar el barnizado del parachoque**). Alisar los orificios.
- Una vez preparado el parachoques trasero de esta manera, guardarlo en un sitio conveniente.

Montaje del dispositivo de tracción en el vehículo

- 3 -

- Descolgar el tubo de escape desde la suspensión trasera -flecha-.
- Desmontar dos acoplamiento rápidos -flechas- soltando así la cortina térmica del escape. Doblar la cortina soltada para ganar acceso a los orificios para sujetar el dispositivo de tracción.

- 4 -

- Quitar las bridas ciegas de los orificios para sujetar el dispositivo de tracción en las vigas longitudinales traseras (a los dos lados del vehículo) -flechas-. Si necesario, apartar una parte del plástico dentro de las vigas.

- 5 -

- Insertar el dispositivo de tracción (A) por sus vigas longitudinales en los orificios en el frente trasero del vehículo -flechas-.
- Ajustar la posición de la viga de manera que los ejes de los tornillos pasen por los centros de los orificios de sujeción en las vigas longitudinales aproximadamente.



- Atornillar las vigas al chasis del vehículo por medio de cuatro tornillos M10 x 35 (B) y **apretar (alternadamente) los tornillos a los dos lados a un momento de apriete 55 Nm +90° -detalle-**.
- **Importante.** Al recorrer los primeros aproximadamente 500 Km. con el remolque Vd. deberá mandar a revisar el ajuste de los tornillos que ajustan el soporte al chasis del vehículo, en su caso ajustarlos aplicando el par establecido de **90 Nm**. Recomendamos encargar este control en el taller profesional más cercano. **Si vuelve a desmontar y a montar el dispositivo de tracción, debe cambiar los tornillos de ajuste por otros nuevos.**

- 6 -

- Tapar los orificios de la viga transversal del vehículo con tornillos desmontados, y apretarlos cuidadosamente -detalle-.

A seguir, montar en el vehículo la instalación eléctrica del dispositivo de tracción (ver Instrucciones para el montaje de la instalación eléctrica para el dispositivo de tracción EEA 600 001 EL4).

Al terminar el montaje de la instalación eléctrica, montar todas las partes desmontadas a sus lugares respectivos, y apretar las conexiones respectivas a los momentos de apriete prescritos.

Montaje del brazo de tracción

- 7 -

- Atornillar el brazo de tracción (C) por medio de los tornillos M12 x 70 (D) y tuercas M12 (E) con arandela (F) entre las consolas de sujeción del dispositivo de tracción. Introducir los tornillos en los orificios de tal manera que la cabeza del tornillo esté situada al lado izquierdo de la consola (en el sentido de la marcha).

- 8 -

- **Apretar los tornillos con un momento de apriete de 80 Nm.**
- Pegar en el parachoques trasero, encima del brazo de tracción -flecha- la etiqueta autoadhesiva „75 kg“ (H) (antes de pegarla, limpiar y desengrasar el lugar respectivo con el agente limpiador universal).
- Montar en el perno esférico la cubierta (G).

Advertencia para el cliente

Comprobar el apriete de los tornillos sujetando el brazo de tracción (dib. 8) regularmente siempre después de recorrer unos 500 km!

Cuidar de que el perno esférico esté siempre engrasado con grasa lubricante adecuada, y al desacoplar el remolque, esté provisto siempre con la cubierta (G).

Después de acoplar el remolque, insertar la clavija de enchufe (desde el remolque) en la caja de enchufe del dispositivo de tracción, y comprobar la función de las luces en el remolque.

Al circular sin un remolque acoplado, el portaenchufe debe estar siempre plegado al parachoques.

ES





No se admiten ningunos cambios ni adaptaciones del dispositivo de tracción.

Al utilizar el dispositivo de tracción, hay que guiarse por las instrucciones indicadas en el presente manual. El fabricante no se responsabiliza por los daños causados en consecuencia de un mal montaje del brazo de tracción, al sobrecargar el brazo o dañarlo en caso de una avería del vehículo.

El dispositivo de tracción no puede ser operado si está dañado o incompleto.

ES

En caso de desmontar el brazo de tracción, guardarlo en el maletero y asegurarlo de tal manera que a un frenado de repente no pueda poner en peligro la seguridad de los pasajeros y dañar el maletero. Montar la cubierta en el perno esférico del brazo de tracción.

Certificado de garantía

El fabricante ofrece garantía a la construcción, el material empleado, ejecución y función del dispositivo de remolque suministrado durante 24 meses desde la fecha de la venta.

El usuario presenta la reclamación del producto al vendedor en el plazo que marca la ley. Es condición de validez de la garantía que el dispositivo de remolque se haya empleado sólo para los fines a los cuales está destinado.



La garantía no ampara perjuicios debidos a falta de manutención, a sobrecargar el dispositivo o emplearlo de una manera no profesional, ni los daños causados por calamidades naturales.



La garantía también queda extinguida si el dispositivo de remolque ha sido dañado por una avería (con excepción de las averías causadas por el propio dispositivo de remolque) o por intervenciones en su mecanismo, eventualmente, por adaptaciones efectuadas fuera de los talleres de las empresas fabricantes.



DISPOSITIF D'ATTELAGE

Le montage des accessoires doit être effectué par un professionnel. Škoda Auto vous conseille de vous rapprocher d'un de ses partenaires contractuels pour réaliser le montage.

Important

Un montage supplémentaire du dispositif d'attelage pose des exigences augmentées sur un système de refroidissement du véhicule. Pour cette raison, un remplacement d'une part de système de refroidissement est nécessaire conformément au renseignement déposé auprès du technicien de service dans un service autorisé de Škoda Auto.

Il est possible de monter le dispositif d'attelage même en liaison avec le spoiler de pare-chocs arrière FAA 610 002.

Le dispositif d'attelage est fabriqué selon une documentation approuvée et correspond à l'homologation 55R-01 55435 E8 et CEE e1* 94/20* 1497* 00.

FR

Paramètres techniques

La construction du dispositif d'attelage correspond à tous les règlements tchèques et internationaux. Le dispositif a passé les essais de résistance conformes aux directives européennes CEE 55.01 a 94/20/CE. Le dispositif d'attelage est muni d'un tourillon à rotule de diamètre de 50 mm selon la norme ISO 3853.

Toujours, il est nécessaire de respecter les poids de la remorque freinée et non-freinée selon les limitations indiquées dans le certificat d'immatriculation du véhicule.

Le dispositif d'attelage est conçu pour l'attelage:

- d'une remorque freinée jusqu'à la masse maximale de 2100 kg.
- d'une remorque non-freinée jusqu'à la masse maximale de 750 kg.

Charge statique verticale maximale du tourillon sphérique - 75 kg.

Dc -Wert (force de traction verticale) - 10,5 kN.

$$D_c = g \cdot \frac{T \cdot C}{T + C}$$

g - accélération de la pesanteur ($g = 9,81 \text{ ms}^{-2}$)

T - masse du véhicule qui remorque

C - masse de la remorque

Masse totale du dispositif d'attelage - 19 kg.

Une installation électrique pour le dispositif d'attelage ne fait pas partie de la livraison, et il faut la commander indépendamment de l'assortiment Škoda accessoires originaux sous le numéro de commande EEA 600 001 EL4.

Lors d'un montage, il est nécessaire de couper les orifices sur le côté bas de pare-chocs arrière.

Liste des éléments du dispositif d'attelage (Fig. 1)

Nom	Nb de pièces	Position
Poutre complète avec porte-prise de courant basculant (avec une étiquette d'identification fixée sur le côté arrière de porte-prise)	1	A

Vis M10 x 35	4	B
Bras d'attelage	1	C
Vis M12 x 70	2	D
Ecrou M12	2	E
Rondelle 13	2	F
Couvercle de tourillon sphérique	1	G
Etiquette auto-collante 75 kg	1	H

Liste des outils spéciaux

Scie pour couper un orifice dans le pare-chocs

Clef dynamométrique

FR

Procédé de montage

- Ajustez le véhicule sur les bras d'un lève-autos d'atelier.
- **Démontez le pare-chocs arrière (un pare-boue s'il est monté sur le véhicule), la traverse, le panneau de seuil de coffre à bagages et le panneaux gauche et droit.**
(voir Carrosserie et travaux de montage – groupe de réparations 63, 70)

Coupage de l'orifice dans le pare-chocs arrière

- 2 -

- Mettez le pare-chocs démonté sur un dessous de feutre.
- Selon un marquage (préformé par pressage), coupez à l'aide d'un outil convenable les orifices pour le bras d'attelage et le porte-prise basculant (**faites attention à ne pas endommager le vernis de pare-chocs**). Ebavurez les orifices.
- Déposez le pare-chocs arrière traité de cette façon à un endroit convenable.

Montage du dispositif d'attelage sur le véhicule

- 3 -

- Débranchez le tuyau d'échappement de la suspension arrière -flèche-.
- Démontez deux jonctions rapides -flèches- et de cette façon libérez un rideau thermique de tuyau d'échappement. Mettez le rideau libéré de côté pour pouvoir accéder les orifices réservés à une fixation du dispositif d'attelage.

- 4 -

- Arrachez les pièces à aveugler des orifices réservés à une fixation sur les longerons de derrière (les deux côtés de véhicule) -flèches-. En cas de besoin, enlevez un plastique à l'intérieur des longerons.

- 5 -

- Passez le dispositif d'attelage (A) par les longerons dans les orifices sur le front arrière de véhicule -flèches-.
- Ajustez une position de la poutre de telle façon que les axes de vis passent, plus ou moins, par les centres d'orifices de fixation dans les longerons.
- Fixez les poutres à l'aide de quatre vis M10 x 35 (B) au châssis de véhicule **et resserrez les vis (tour à tour) sur les deux côtés en utilisant le couple de serrage 55 Nm +90° sur les deux côtés -détail-**.



- **Important.** Après avoir roulé les premiers 500 km env. avec la remorque, il est nécessaire de vérifier si les vis de fixation de la poutre au châssis sont serrées et de les resserrer éventuellement en utilisant le couple de serrage prescrit de **90 Nm!** Nous vous recommandons de laisser effectuer ce contrôle dans le centre de service autorisé le plus proche. **Lors du démontage/montage suivant du dispositif d'attelage, il est nécessaire de remplacer les vis de fixation par les nouvelles.**

- 6 -

- En utilisant les vis démontées, aveuglez les orifices réservés à une fixation de la traverse de véhicule et resserrez soigneusement les vis -détail-.

Continuez par un montage de l'installation électrique de dispositif d'attelage sur le véhicule (voir Instructions de montage de l'installation électrique pour le dispositif d'attelage EEA 600 001 EL4).

FR

Le montage d'installation électrique fini, remontez tous les éléments démontés et resserrez les assemblages respectifs à l'aide de moments de serrage réglementaires.

Montage du bras d'attelage

- 7 -

- Vissez le bras d'attelage (C) à l'aide des vis M12 x 70 (D) et des écrous M12 (E) avec la rondelle (F) entre les consoles d'attachement du dispositif d'attelage. Passez les vis par l'orifice de telle façon que la tête de vis soit sur le côté gauche de console (dans le sens de la marche du véhicule).

- 8 -

- **Resserrez les vis à l'aide du moment de serrage de 80 Nm.**

- Sur le pare-chocs arrière au-dessus du bras d'attelage -flèche-, collez l'étiquette autocollante „75 kg“ (H) (avant le collage, nettoyez la place respective soigneusement et dégraissez-la en utilisant le détergent universel).

- Mettez le couvercle (G) sur le tourillon sphérique de bras d'attelage.

Avertissement pour le client

Après avoir roulé 500 km env., contrôlez régulièrement si les vis fixant le bras d'attelage sont resserrées (Fig. 8)!

Tenez compte du fait que le tourillon sphérique soit bien graissé à l'aide d'une graisse convenable et que le couvercle (G) soit mis sur le tourillon lors de la remorque dételée.

La remorque attelée, insérez la fiche (de la remorque) dans la prise de courant du dispositif d'attelage et contrôlez un fonctionnement des feux sur la remorque.

Lors d'une marche sans remorque, ayez le porte-prise de courant basculé au pare-chocs.

Tous changements et toutes modifications du dispositif d'attelage sont inadmissibles.



Lors d'un usage du dispositif d'attelage, respectez les instructions citées dans mode d'emploi. Le fabricant n'assume pas la responsabilité des dégâts causés par un montage défectueux du bras d'attelage, par sa surcharge ou par un endommagement lors d'un accident de la voiture.

Etant endommagé ou incomplet, le dispositif d'attelage ne peut pas être utilisé.

Dans le cas où vous démontez le bras d'attelage, mettez-le dans le coffre et assurez-le de telle façon que celui-ci ne puisse pas mettre les passagers en danger et causer un endommagement du coffre au moment d'un coup de frein. Mettez le couvercle sur le tourillon sphérique de bras d'attelage.

FR Bulletin de garantie

Le fabricant accorde une garantie de 24 mois (depuis la date d'une vente) de la construction, du matériel utilisé, de l'exécution de fabrication et du fonctionnement du dispositif d'attelage livré.

Un utilisateur dépose une réclamation du produit dans un délai légal auprès du vendeur. Une condition de validité de la garantie dit que le dispositif d'attelage ne peut servir qu'aux usages auxquels il est réservé.

La garantie ne se rapporte pas aux dommages causés par des soins insuffisants, une surcharge, un usage incompétent et un endommagement dû à des influences élémentaires.

La garantie s'éteint de même au moment où le dispositif d'attelage est endommagé consécutivement à un accident (sauf un accident appelé par le dispositif d'attelage même) ou à des interventions dans son mécanisme, éventuellement à des modifications faites en dehors des ateliers appartenant aux usines de production.

ORGANI DI TRAINO

Gli accessori sono destinati ad un montaggio professionale. Škoda Auto consiglia di affidare il montaggio a uno dei suoi partner commerciali.

Importante

Il successivo montaggio degli organi di traino comporta maggiori esigenze sul sistema di raffreddamento della vettura. Per questo motivo occorre sostituire una parte del sistema di raffreddamento, procedendo secondo le indicazioni depositate dal tecnico di servizio in un posto di servizio autorizzato di Škoda Auto.

Organi di traino possono esser montati pure insieme allo spoiler del paraurti posteriore FAA 610 002.

Gli organi di traino sono prodotti conforme alla documentazione approvata e, corrisponde alla omologazione 55R-01 55435 E8 e EEC e1* 94/20* 1497* 00.

IT

Parametri tecnici

La costruzione degli organi di traino corrisponde a tutte le prescrizioni ceche ed internazionali. L' impianto ha subito le prove di resistenza conforme alla Direttiva europea EHK 55.01 e 94/20/ES. Braccio di traino è dotato di un perno sferico del diametro di 50 mm in conformità di ISO 3853.

È necessario mantenere sempre il peso del rimorchio frenato o non frenato, conforme alle limitazioni specificate nel libretto di circolazione della vettura!

Organi di traino sono costruiti per collegare:

- un rimorchio frenato, fino al peso massimo di 2100 kg.
- un rimorchio non frenato, fino al peso massimo di 750 kg.

Massimo carico statico verticale sul perno sferico - 75 kg.

Dc - Wert (forza di trazione) - 10,5 kN.

$$D_c = g \cdot \frac{T \cdot C}{T + C}$$

g - accelerazione di gravità ($g = 9,81 \text{ ms}^{-2}$)

T - peso del veicolo di traino

C - peso del rimorchio

Peso totale degli organi di traino - 19 kg.

Componentistica elettrica per gli organi di traino non fa parte della fornitura, quindi deve esser ordinata da parte, dall'assortimento Škoda-accessori originali, con il numero d'ordinazione EEA 600 001 EL4.

Durante il montaggio occorre ritagliare i fori sul lato inferiore del paraurti posteriore.

Distinta dei componenti degli organi di traino (fig. 1)

Denominazione del componente	Pezzi	Posizione
Trave completa di portapresa ribaltabile (con targhetta d'identificazione fissata sul lato posteriore di portapresa)	1	A

Bullone M10 x 35	4	B
Braccio di traino	1	C
Bullone M12 x 70	2	D
Dado M12	2	E
Rondella 13	2	F
Calotta di perno sferico	1	G
Targhetta autoadesiva 75 kg	1	H

Distinta di attrezzi speciali

Sega da ritagliare il foro nel paraurti
Chiave a momento

Procedimento di montaggio

IT

- Collocate e fissate il veicolo sulle braccia dell'impianto di sollevamento dell'officina.
- **Smontate il paraurti posteriore (tendine parapolvere, se presenti), traversa, pannello di soglia dello spazio portabagagli e pannello sinistro e destro.**
(vedi Carrozzeria e lavori di montaggio - gruppo di riparazioni n° 63, 70)

Ritaglio del foro nel paraurti posteriore

- 2 -

- Appoggiate il paraurti posteriore smontato su un pezzo di feltro morbido.
- Secondo la linea di contorno prestampata ritagliate, utilizzando uno strumento adatto, i fori per il braccio di traino e per sostegno ribaltabile della presa (**attenti a non danneggiare la vernice del paraurti**). Rifinite i fori.
- Preparate il paraurti posteriore secondo l'istruzioni e ponetelo da parte, in un posto adatto.

Montaggio degli organi di traino sul veicolo

- 3 -

- Rimuovete lo scarico dalla sospensione posteriore -freccia-.
- Smontate i due innesti rapidi -freccie- quindi sbloccate lo schermo termico dello scarico. Spostate lo schermo sbloccato per rendere accessibili i fori per attacco degli organi di traino.

- 4 -

- Rimuovete le coperture dei fori per attacco degli organi di traino sui longheroni posteriori (entrambi i lati della vettura) -freccie-. In caso di necessità, eliminate le parti di plastisol all'interno dei longheroni.

- 5 -

- Inserite gli organi di traino (A) con le loro travi longitudinali nei fori posti sulla testata posteriore della vettura -freccie-.
- Posizionate la trave in modo che gli assi dei bulloni intersecano approssimativamente i centri dei fori d'attacco nei longheroni.



- Avvitare le travi portanti tramite quattro bulloni M10 x 35 (B) al telaio dell'autovettura e **stringete le bulloni (in alternativa) su ambedue le parti, stringete con il momento di fissaggio 55 Nm +90° -dettaglio-**.
- **Importante.** Dopo aver percorso i primi 500 km con il rimorchio, far controllare la saldezza delle bulloni di serraggio del longherone del telaio del veicolo, eventualmente serrare secondo il momento prescritto, cioè **90 Nm!** Consigliamo di far eseguire questo controllo nel più vicino centro assistenza specializzato. **Durante gli ulteriori smontaggi e montaggi degli organi di traino è necessario sostituire le bulloni di fissaggio con nuove bulloni.**

- 6 -

- Richiudete i fori per attacco della traversa della vettura mediante i bulloni smontati, quindi serrate a fondo con cura -vedi il particolare-.

Procedete al montaggio della componentistica elettrica degli organi di traino sulla vettura (vedi le Istruzioni di montaggio dell'installazione elettrica per gli organi di traino EEA 600 001 EL4).

IT

Al termine del montaggio della componentistica elettrica rimontate tutti i pezzi precedentemente smontati quindi stringete le rispettive connessioni con i momenti di serraggio prescritti.

Montaggio del braccio di traino

- 7 -

- Avvitare il braccio di traino (C) mediante i bulloni M12 x 70 (D) e dadi M12 (E) con rondella (F) tra le consolle di fissaggio degli organi di traino. Fate passare i bulloni in modo che la testa del bullone si trovi sul lato sinistro della consolle (in direzione della corsa).

- 8 -

- **Serrate a fondo i bulloni con il momento di serraggio di 80 Nm.**
- Applicare la targhetta autoadesiva „75 kg” (H) sul paraurti posteriore al di sopra del braccio di traino -freccia- (prima di incollare la targhetta, il rispettivo posto va pulito con cura e sgrassato utilizzando il detergente universale).
- Applicare la calotta (G) sul perno sferico del braccio di traino.

Avvertimenti per il cliente

Controllate regolarmente il buon serraggio dei bulloni di fissaggio del braccio di traino (fig. 8) – circa ogni 500 km!

Abbiate cura, che il perno sferico sia sempre ben ingrassato con un grasso lubrificante opportuno; in caso del rimorchio staccato deve esser applicata la calotta (G).

Dopo aver attaccato il rimorchio, inserite la forcella (del rimorchio) nella presa degli organi di traino, quindi controllate il funzionamento delle luci sul rimorchio.

Andando in macchina senza il rimorchio attaccato, mantenete il portapresa sempre ribaltato nel paraurti.

Non sono ammissibili modifiche e adattamenti di ogni genere.



Utilizzando gli organi di traino rispettate le indicazioni riportate nelle presenti istruzioni. Il fabbricante non si assume alcuna responsabilità dei danni causati da un montaggio scorretto del braccio di traino, da sovraccarico di quest'ultimo oppure da danneggiamento in caso dell'incidente della vettura.

Gli organi di traino non devono essere messi in funzione, se danneggiati oppure incompleti.

Il braccio di traino (in caso viene smontato) va collocato e fissato nello spazio di portabagagli in modo da non poter compromettere la sicurezza di passeggeri e causare il danneggiamento dello spazio portabagagli, in caso di un'improvvisa frenata. Applicare la calotta sul perno sferico del braccio di traino.

Lista di garanzia

IT

Il fabbricante garantisce la costruzione, materiali impiegati, esecuzione di fabbrica e funzione degli organi di traino forniti, nel periodo di 24 mesi dalla data d'acquisto.

L'utente e venditore fanno valere la reclamazione del prodotto nel periodo regolare. La garanzia è valida a condizione che gli organi di traino siano stati utilizzati esclusivamente per lo scopo previsto.

La garanzia non copre i danni causati per una mancata manutenzione, sovraccarico ed utilizzo non professionale, e danneggiamento provocato dalla forza degli elementi.

La garanzia decade pure in caso che gli organi di traino sono stati danneggiati da un incidente (eccetto un incidente provocato dagli organi di traino stessi) oppure da interventi nel suo meccanismo, eventualmente da modifiche eseguite in officine non aziendali.

DRAGANORDNING

Produkten är avsedd för professionellt montage. Škoda Auto rekommenderar att montaget utförs hos kontraktspartner.

Viktigt meddelande

Om man monterar draganordningen efterhand ställs det högre krav på vagnens avkylningsystem. Ett utbyte av en del av avkylningsystemet blir nödvändigt av denna anledning, se information som finns hos servistekniker på en auktoriserad Škoda Auto verkstad.

Draganordningen får monteras även i kopplingen med spoiler vid bakre kofångare FAA 610 002. Draganordningen är tillverkad enligt godkänd dokumentation och motsvarar homologeringen 55R-01 55435 E8 a EEC e1* 94/20* 1497* 00.

Tekniska parametrar

Draganordningens konstruktion motsvarar alla tjeckiska och internationella föreskrifter. Anordningen har gått igenom belastningsprov enligt europeisk direktiv EHK 55.01 och 94/20/ES. Dragarmen är försedd med en kultapp med diametern om 50 mm enligt ISO 3853.

SV

Det är alltid nödvändigt att man skall iaktta draganordningens vikter enligt begränsningen som är angiven i vagnens tekniska kort, detta gäller både för den bromsande och icke bromsande variant.

Draganordningen är konstruerad för kopplingen av:

- bromsade släpet vid maximal vikt 2100 kg.
- icke bromsade släpet till maximal vikt 750 kg.

Maximala lodrätta statiska belastningen på kultappen - 75 kg.

Dc -Wert. (lodrätt dragningskraft) - 10,5 kN.

$$D_C = g \cdot \frac{T \cdot C}{T + C}$$

g - gravitationskraft (g = 9,81 ms⁻²)

T - dragvagnens vikt

C - släpvagnens vikt

Draganordningens totalvikt - 19 kg.

Elinstallation för draganordningen är inte del av leveransen och den måste beställas separat från sortimentet Škoda original tillbehör under beställningsnummer EEA 600 001 EL4.

Det är nödvändigt att skära upp öppningar på undre sidan av bakre kofångaren vid uppmonteringen.

Lista över draganordningens delar (bild 1)

Delens namn	Styck	Position
Komplett balk med lådans stjälpbara handtag (med identifieringsplåt på baksidan av lådans handtag)	1	A

Skruv M10 x 35	4	B
Dragarm	1	C
Skruv M12 x 70	2	D
Mutter M12	2	E
Underlägg 13	2	F
Skydd för kultapp	1	G
Själhäftande skylt 75 kg	1	H

Lista över specialverktyg

Såg för utskärning av en öppning i en kofångare
Momentnyckel

Monteringsfortgång

- Ställ vagnen på armarna av verkstadslyft.
- **Demontera bakre kofångare (smutsfångare om de finns på bilen), tvärstång, panel av bagagetröskel och vänstra och högra panelen.**
(se Karosseri och monteringsarbeten – reparationsgrupp 63, 70)

SV

Utskärning av en öppning i bakre kofångare

- 2 -

- Lägg den demonterade bakre kofångare på ett mjukt filtunderlägg.
- Skär ut öppningar för en dragarm och lådans stjälpbara handtag enligt en intryckt markering (**OBS att Ni inte skadar kofångarens lack**). Rengör öppningarna.
- Lägg förberedd kofångare på ett lämpigt ställe.

Draganordningens uppmontering på bilen

- 3 -

- Ta ner avgasröret från bakre upphängningen –pil-.
- Demontera två snabbkopplingar –pilar- och lossa på så sätt avgasrörets värmebländare. Håll åt sidan den frigjorda bländaren för tillgång till öppningarna för uppfästning av draganordningen.

- 4 -

- Ta bort öppningsskydd för uppfästning av draganordningen på längsingarna (båda sidor av vagnen) –pilar-. Vid behov skall Ni ta bort delar av plastizol inne i längsingarna.

- 5 -

- Dra draganordningen (A) genom längsgående balkar in i öppningar på bakre front av vagnen –pilar-.
- Ställ in balkarnas position på det viset att skruvarnas axlar går ungefär genom mittpunkterna på fästöppningar på längsingarna.
- Skruva fast balkar med hjälp av fyra skruvar M10 x 35 (B) till vagnens chassi **och dra åt skruvarna (växelvis) med dragmoment 55 Nm +90° - detalj-**.



- **Viktigt.** Efter de första 500 km med släpvagnen låt kontrollera åtdragningen av fästskruvarna till balken i fordonets underrede och om så krävs dra åt med det förskrivnamomentet **90 Nm!** Denna kontroll rekommenderas att man gör hos närmaste auktoriserade serviceverkstad. **Vid nästa demontering och återmontering av draganordningen är det nödvändigt att byta ut fästskruvarna mot nya.**

- 6 -

- Förblinda öppningar för uppfästning av tvärbalken med demonterade skruvar och dra åt dem noggrant.

Fortsätt med monteringen av draganordningens elinstallation till vagnen (se monteringsanvisningar för elinstallation för draganordning EEA 600 001 EL4).

Montera tillbaka alla delar som demonterades efter att Ni monterat upp elinstallation och dra åt tillhörande kopplingar med uppskrivna dragmoment.

Uppmontering av dragarmen

- 7 -

- Skruva fast dragarmen (C) med hjälp av skruvar M12 x 70 (D) och muttrar M12 (E) med underlägg (F) mellan dragarmens fästkonsoler. Dra skruvarna igenom öppningen på det viset att skruvens huvud skulle finnas på konsolens vänstra sida (i färdriktningen).

- 8 -

- **Dra åt skruvarna med dragmoment 80 Nm.**

- Ni får klistra självhäftande skylt "75 kg" (H) på bakre kofångare ovan draganordningen -pil- (rengör och avfetta platsen noggrant med universal rengöringsmedel innan klistringen).

- Sätt ett skydd (G) på kultappen av draganordningen.

Meddelande för kunden

Kontrollera alltid efter att Ni har kört ung. 500 km åtdragningen av skruvar som fäster draganordningen!

Se till att kultappen är alltid riktigt smörjt med lämpligt fettmedel och att det sitter ett skydd (G) på den vid avkopplad släpvagn.

Sätt regel (från släpet) in i draganordningens uttag efter att Ni kopplat på släpet och kontrollera om släpets belysning fungerar.

Vid körningen utan påkopplat släp skall Ni ha uttagets hållare nedfälld in i kofångaren.

Man får absolut inte göra några ändringar och justeringar på draganordningen.

laktta anvisningar i denna monteringsanvisning vid användningen av draganordningen. Tillverkaren ansvarar inte för skador uppkomna på grund av felmonterad dragarm, dess överbelastningen eller för skador uppkomna vid en bilolycka.

Man får inte använda draganordningen om den är skadad eller okomplett.

SV



Lägg dragarmen (om Ni skall demontera den) i bagageutrymmet och säkra den så att den inte kan hota passagerarnas säkerhet eller att den inte orsakar skador på bagageutrymmet. Sätt ett skydd på kultappen av draganordningen.

Garantisedel

Tillverkaren ger garanti för konstruktion, använt material, tillverknings utförande och funktion av levererad draganordning under 24 månader sedan försäljningen.

Användare får tillämpa reklamation av produkten under lagstadgade perioden hos försäljaren. Villkor för garanti giltighet är att draganordningen användes enbart för ändamål som den var avsedd för.

Garanti gäller inte för skador uppkomna vid otillräckligt underhåll, överbelastningen och vid oprofessionell användning och vid skador orsakade av naturpåverkan.

SV

Garanti upphör också i fall att draganordningen skadades vid en bilolycka (förutom en bilolycka som orsakades av själva draganordningen) eller vid ingripande i dess mekanism, eventuellt vid ändringar som gjordes utanför tillverkningsföretagets verkstäder.

TREKINRICHTING

De accessoireproducten zijn voor een vakbekwame montage bestemd. Škoda Auto adviseert de montage bij haar contractpartners te laten verrichten.

Belangrijk

Montage van de trekkinrichting achteraf betekent een extra belasting voor het koelingssysteem van het voertuig. Op grond daarvan moet een gedeelte van het koelingssysteem noodzakelijk worden vervangen, volgens instructies die een servicetechnicus van erkende service Škoda Auto ter beschikking heeft.

Trekkinrichting kan ook samen met de montage van de spoiler van achterbumper FAA 610 002 worden gemonteerd.

Trekkinrichting is volgens de gekeurde documentatie gefabriceerd en voldoet aan de homologatie 55R-01 55435 E8 en EEC e1* 94/20* 1497* 00.

Technische parameters

Constructie van de trekkinrichting voldoet aan alle Tsjechische en internationale voorschriften. Inrichting is aan sterktetesten onderworpen volgens de Europese richtlijn EEC 55.01 en 94/20/EG. Trekhaak is van een kogel met 50 mm doorsnee voorzien, volgens ISO 3853.

Massa van de getrokken geremde en ongeremde aanhangwagen moet steeds aan de gegevens voldoen zoals genoemd in het kentekenbewijs van het voertuig.

Trekkinrichting is geconstrueerd voor het trekken van een:

- aanhangwagen geremd tot een maximum gewicht van 2100 kg.
- aanhangwagen ongeremd tot een maximum gewicht van 750 kg.

Max. verticale statische kogeldruk - 75 kg.

Dc - Wert (stijgkracht) - 10,5 kN.

$$D_c = g \cdot \frac{T \cdot C}{T + C}$$

g - versnelling van de zwaartekracht ($g = 9,81 \text{ ms}^{-2}$)

T - gewicht trekkend voertuig

C - gewicht aanhangwagen

Tot aal gewicht trekkinrichting - 19 kg.

Elektrische installatie voor trekkinrichting maakt geen deel uit van de leverantie en moet van het assortiment van originele Škoda accessoires apart worden besteld onder bestelnummer EEA 600 001 EL4.

Bij de montage moeten gaten aan de onderkant van de achterbumper worden gesneden.

Overzicht onderdelen van de trekkinrichting (fig. 1)

Naam onderdeel	Aantal	Positie
Drager compleet met uitklapbare stopcontacthouder (identificatieplaatje vastgemaakt aan de achterkant van stopcontacthouder)	1	A

Schroef M10 x 35	4	B
Trekhaak	1	C
Schroef M12 x 70	2	D
Moer M12	2	E
Onderligplaatje 13	2	F
Kapje van de kogel	1	G
Zelfklevend plaatje 75 kg	1	H

Overzicht specifiek gereedschap

Zaag voor het uitzagen van een gat in de bumper
Momentsleutel

Montage stap voor stap

- Zet de wagen in de garage op hefarmen van de lift.
- **Demonteer de achterbumper (ook spatlappen indien op wagen aanwezig), dwarsbalk, paneel van de dorpel van bagageruimte en het linker- en rechterpaneel.**
(zie: Carrosserie en montagewerken - reparatiegroep 63, 70)

Uitknippen van een gat in de achterbumper

NL - 2 -

- Leg de gedemonteerde achterbumper op een zachte vilten onderlegger.
- Knip (snijd) met behulp van een geschikt gereedschap gaten voor de trekhaak en de uitklapbare stopcontacthouder langs de voorgeperste vorm **(let op dat de lak van de achterbumper niet beschadigd wordt)**. Werk de gaten netjes af.
- Leg de op deze wijze klaargemaakte achterbumper weg op een geschikte plaats.

Montage van trekrichting op de wagen

- 3 -

- Haal de uitlaat van de achterste ophanging af -pijlje-.
- Demonteer de twee snelverbindingen -pijljes- en maak zodoende het warmtescherm van de uitlaat los. Buig het warmtescherm weg om toegang naar de gaten voor het vastzetten van trekrichting te krijgen.

- 4 -

- Haal de blinde flenzen af van de gaten voor het vastzetten van trekrichting op de achterste langsliggers (aan beide kanten van de wagen) -pijljes-. Indien nodig, haal gedeeltes van plastizol uit de langsligger.

- 5 -

- Schuif de dragers van de trekrichting (A) in de gaten op de achterkant van de wagen -pijljes-.
- Zet de drager in een dergelijke positie dat de schroefassen ongeveer door het midden van de bevestigingsgaten in langsliggers lopen.
- Maak de dragers met behulp van de vier schroeven M10 x 35 (B) vast op de chassis van de wagen **en trek de schroeven (afwisselend) aan beide kanten aan met het aanhaalmoment 55 Nm +90° aantrekken -detail-**.



- **Belangrijk.** Laat na de eerste ongeveer 500 km met de aanhanger gereden te hebben, het vastzitten van de bevestigingsschroeven van de drager op het chassis van de wagen controleren en laat het eventueel aantrekken met het voorgeschreven aanhaalmoment van **90 Nm!** Wij raden u aan de controle op de dichtstbijzijnde vakbekwame servicegarage te laten doen. **Bij volgende montage en montage van trekrichting moeten de span-schroeven met nieuwe worden vervangen.**

- 6 -

- Verblind de gaten voor het vastzetten van dwarsligger van de wagen met gedemonteerde schroeven en trek deze voorzichtig aan -detail-

Ga door met de montage van de elektrische kabellage van de trekrichting in de wagen (zie montageaanwijzing van elektrische installatie voor trekrichting EEA 600 001 EL4).

Monteer na het voltooiën van de montage van elektrische installatie alle gedemonteerde delen terug op de plaats en trek de betreffende verbindingen aan met de voorgeschreven aanhaalmomenten.

Montage van de trekhaak

- 7 -

- Bevestig de trekhaak (C) met behulp van de schroeven M12 x 70 (D) en moeren M12 (E) met onderligplaatje (F) tussen de spanconsoles van de trekrichting. Haal de schroeven zo door het gat dat de schroefkop zich aan de linkerkant van de console bevindt (in de rijrichting).

- 8 -

- **Trek de schroeven aan met het aanhaalmoment 80 Nm.**

- Plak op de achterbumper boven de trekhaak -pijlte- het zelfklevende plaatje „75 kg“ (H) (maak de plaats voor het opplakken zorgvuldig schoon en vetvrij met behulp van een universeel reinigingsmiddel).

- Zet het kapje (G) op de kogel van de trekhaak.

Waarschuwing bestemd voor de klant

Controleer de bevestiging van de schroeven die de trekhaak (fig. 8) vasthouden na ongeveer 500 km gereden te hebben!

Zorg er voor dat de kogel steeds goed gesmeerd is met een geschikt smeervet en dat het afdekkapje (G) na het loskoppelen van de aanhangwagen op de kogel wordt gezet.

Steek na het aankoppelen van de aanhangwagen de stekker (van de aanhangwagen) in het stopcontact van de trekrichting en controleer de werking van lichten op de aanhangwagen.

Onder het rijden zonder aanhangwagen de stopcontacthouder steeds in de bumper inklappen.

Wijzigingen en/of aanpassingen van trekrichting zijn niet toelaatbaar.

NL





Volg bij het gebruik van trekrichting instructies van deze gebruiksaanwijzing op. Fabrikant is niet aansprakelijk voor schade veroorzaakt door verkeerd gemonteerde trekhaak, overbelasting ervan of beschadiging bij een ongeval van het voertuig.

Trekrichting mag niet worden gebruikt indien beschadigd of onvolledig.

Trekhaak (indien gedemonteerd) in de bagageruimte zodanig neerleggen en opbergen dat het bij plotseling remmen de veiligheid van passagiers niet in gevaar brengt en geen schade aan de bagageruimte aanbrengt. Zet steeds het kapje op de kogel van de trekhaak.

Garantiebewijs

Fabrikant geeft garantie op de constructie, gebruikt materiaal, productie-uitvoering en functie van de geleverde trekrichting gedurende 24 maanden vanaf de verkoopdatum.

Reclamatie van het product binnen de wettelijke termijn wordt door de gebruiker en verkoper toegepast. Garantie is slechts onder die voorwaarde geldig dat de trekrichting uitsluitend voor doeleinden is gebruikt waarvoor het bestemd is.

NL

Garantie heeft geen betrekking op schade ontstaan door tekort aan zorg, door overbelasting en onbekwaam gebruik en door beschadiging veroorzaakt door invloed van natuurgeweld.



Garantie vervalt eveneens als de trekrichting door een ongeval is beschadigd (behalve een ongeval dat door de trekrichting zelf is veroorzaakt) of door een ingreep in het mechanisme ervan, eventueel door de buiten werkplaatsen van productiebedrijven uitgevoerde wijzigingen.



URZĄDZENIE SPRZĘGAJĄCE

Produkty wyposażenia są przeznaczone do fachowego montażu. Škoda Auto zaleca przeprowadzanie montażu u partnerów umownych.

Ważne

Dodatkowy montaż urządzenia sprzęgającego zwiększa wymagania w stosunku do układu chłodzenia pojazdu. Z tego powodu konieczna jest wymiana części układu chłodzenia według informacji, które posiada technik serwisowy w autoryzowanym warsztacie Škoda Auto.

Urządzenie sprzęgające można montować również w połączeniu ze spojlerem zderzaka tylnego FAA 610 002. Urządzenie sprzęgające jest wykonane według zatwierdzonej dokumentacji i odpowiada homologacji 55R-01 55435 E8 i EEC e1* 94/20* 1497* 00.

Parametry techniczne

Konstrukcja urządzenia sprzęgającego odpowiada wszystkim czeskim i międzynarodowym przepisom. Urządzenie przeszło testami wytrzymałościowymi według wytycznej europejskiej EHK 55.01 i 94/20/ES. Hak holowniczy posiada czop kulisty o średnicy 50 mm według ISO 3853.

Ciężaru przyczepy z hamulcem i bez hamulca należy zawsze dotrzymywać według ograniczeń podanych w dowodzie rejestracyjnym pojazdu.

Urządzenie sprzęgające jest skonstruowane do podłączania:

- przyczepy hamowanej do maksymalnego ciężaru 2100 kg.
- przyczepy bez hamulców do maks. ciężaru 750 kg.

Maks. pionowe obciążenie statyczne czopu kulistego - 75 kg.

Dc - Wert (siła względna) - 10,5 kN.

$$D_c = g \cdot \frac{T \cdot C}{T + C}$$

g - przyspieszenie ziemskie ($g = 9,81 \text{ ms}^{-2}$)

T - ciężar pojazdu holującego

C - ciężar przyczepy

Ciężar całkowity urządzenia sprzęgającego - 19 kg.

Instalacja elektryczna urządzenia sprzęgającego nie wchodzi w zakres dostawy i trzeba zamówić ją oddzielnie z asortymentu Škoda oryginalne akcesoria pod numerem zamówienia EEA 600 001 EL4.

Podczas montażu konieczne jest wycięcie otworów od spodu zderzaka tylnego.

Wykaz części urządzenia sprzęgającego (rys. 1)

Nazwa części	Sztuk	Pozycja
Nośnik kompletny z odchylanym uchwytem gniazdka (z tabliczką identyfikacyjną umocowaną od tyłu uchwyty gniazdka)	1	A

PL

Śruba M10 x 35	4	B
Hak holowniczy	1	C
Śruba M12 x 70	2	D
Nakrętka M12	2	E
Podkładka 13	2	F
Kołpak czopu kulistego	1	G
Etykieta samoprzylepna 75 kg	1	H

Wykaz specjalnych narzędzi

Piła do wycięcia otworu w zderzaku
Klucz momentowy

Sposób montażu

- Ustawić pojazd na ramionach podnośnika warsztatowego.
- **Zdemontować zderzak tylny (fartuchy tylne, o ile są zamontowane), belkę poprzeczną, panel progu bagażnika oraz lewy i prawy panel.**
(patrz Karoseria i prace montażowe - grupa napraw 63, 70)

Wycięcie otworu w zderzaku tylnym

- 2 -

- Zdemontowany zderzak tylny położyć na miękki tekstylny podkład.
- Według wyprasowanego oznaczenia wyciąć (wykroić) odpowiednim narzędziem otwory na hak holowniczy i odchylany uchwyt gniazdka (**uwaga na możliwość uszkodzenia lakieru zderzaka**). Ogratować otwory.
- Przygotowany w ten sposób zderzak tylny odłożyć w odpowiednim miejscu.

Montaż urządzenia sprzęgającego na pojeździe

- 3 -

- Zdjąć rurę wydechową z tylnego wieszaka -strzałka-.
- Zdemontować dwie złączki -strzałki- i poluzować ekran cieplny układu wydechowego. Ekran odchylić, aby uzyskać dostęp do otworów do mocowania urządzenia sprzęgającego.

- 4 -

- Zerwać zaślepki otworów do mocowania urządzenia sprzęgającego na tylnych belkach wzdłużnych (obie strony pojazdu) -strzałki-. W razie potrzeby usunąć części zabezpieczenia z tworzywa wewnątrz belek wzdłużnych.

- 5 -

- Urządzenie sprzęgające (A) nasunąć nośnikami wzdłużnymi do otworów w tylnym czele pojazdu -strzałki-.
- Pozycję nośnika ustawić tak, aby osie śrub przechodziły w przybliżeniu środkami otworów do mocowania w belkach wzdłużnych.
- Przykręcić nośniki za pomocą czterech śrub M10 x 35 (B) do podwozia pojazdu **i dokręcić (na przemian) śruby po obu stronach momentem 55 Nm +90° -detal-**.



- **Ważne.** Po przejechaniu pierwszych ok. 500 km z przyczepą należy zlecić skontrolowanie dokręcenia śrub mocujących nośnika do podwozia pojazdu i ewentualnie dokręcić przepisany momentem **90 Nm!** Kontrolę tę zalecamy przeprowadzić w najbliższym specjalistycznym serwisie. **W przypadku kolejnego demontażu i montażu urządzenia sprzęgającego należy zamienić śruby mocujące na nowe.**

- 6 -

- Otwory do mocowania belki poprzecznej pojazdu zaślepić zdemontowanymi śrubami i starannie dokręcić je -detal-.

Kontynuować montując instalację elektryczną urządzenia sprzęgającego (patrz instrukcja montażu instalacji elektrycznej urządzenia sprzęgającego EEA 600 001 EL4).

Po dokończeniu montażu instalacji elektrycznej zamontować z powrotem wszystkie zdemontowane części a odpowiednie połączenia dokręcić przepisany momentami.

Montaż haka holowniczego

- 7 -

- Hak holowniczy (C) przykręcić śrubami M12 x 70 (D) i nakrętkami M12 (E) z podkładką (F) między konsolami mocującymi urządzenia sprzęgającego. Śruby włożyć do otworów tak, aby łąby były po lewej stronie konsoli (patrząc w kierunku jazdy).

- 8 -

- **Dokręcić śruby momentem 80 Nm.**

- Na zderzak tylny nad hakiem holowniczym -strzałka- nakleić etykietę samoprzylepną „75 kg” (H) (miejsce do nalepienia starannie oczyścić uniwersalnym środkiem czyszczącym).

- Na czop kulisty haka nasadzić kołpak (G).

Uwaga dla klienta

Regularnie kontrolować dokręcenie śrub haka holowniczego (rys. 8) co ok. 500 km!

Należy dbać o to, aby czop kulisty był zawsze dobrze nasmarowany odpowiednim smarem a w przypadku odłączenia przyczepy był zakryty kołpakiem (G).

Po podłączeniu przyczepy wsunąć wtyczkę (od przyczepy) do gniazdka urządzenia sprzęgającego i skontrolować działanie świateł na przyczepie.

Podczas jazdy bez podłączonej przyczepy uchwyt gniazdka powinien być odchylony do zderzaka.

Niedopuszczalne są wszelkie zmiany i przeróbki urządzenia sprzęgającego.

Korzystając z urządzenia sprzęgającego należy przestrzegać zaleceń podanych w niniejszej instrukcji. Producent nie odpowiada za szkody spowodowane błędnie zamontowanym hakiem holowniczym, jego przeciążaniem lub uszkodzeniem w wypadku pojazdu.

PL 



Urządzenia sprzęgającego nie wolno używać, jeżeli jest uszkodzone lub nie jest kompletne.

Hak holowniczy (o ile będzie zdemontowany) należy schować i zabezpieczyć w bagażniku pojazdu tak, aby w przypadku ostrego hamowania nie mógł zagrażać bezpieczeństwu pasażerów lub spowodować uszkodzeń bagażnika. Na czop kulisty haka holowniczego nasadzić kołpak.

Karta gwarancyjna

Producent udziela gwarancji na konstrukcję, użyte materiały i działanie dostarczonego urządzenia sprzęgającego na okres 24 miesięcy od daty sprzedaży.

Reklamację na wyrób użytkownik powinien zgłaszać w terminie ustawowym u sprzedawcy. Warunkiem ważności gwarancji jest, aby urządzenie sprzęgające było użytkowane wyłącznie zgodnie z przeznaczeniem.

Gwarancja nie dotyczy szkód powstałych w wyniku niedostatecznego utrzymania, przeciążenia i nieprawidłowego użytkowania lub uszkodzenia w wyniku działania siły wyższej.

Gwarancja traci ważność również w przypadku uszkodzenia urządzenia sprzęgającego w wypadku (z wyjątkiem wypadków spowodowanych samym urządzeniem sprzęgającym) lub ingerencji do jego mechanizmu, ewentualnie zmian dokonanych poza zakładem producenta.



PL



ŤAŽNÉ ZARIADENIE

Príslušenstvo je určené na odbornú montáž. Škoda Auto odporúča vykonávať montáž u zmluvných partnerov.

Dôležité

Dodatočná montáž ťažného zariadenia kladie zvýšené nároky na chladiaci systém vozidla. Z tohoto dôvodu je nutná výmena časti chladiaceho systému podľa informácie uloženej u servisného technika v autorizovanom servise Škoda Auto.

Ťažné zariadenie je možné montovať aj v spojení so spojlerom zadného nárazníka FAA 610 002. Ťažné zariadenie je vyrobené podľa schválenej dokumentácie a zodpovedá homologácii 55R-01 55435 E8 a EEC e1* 94/20* 1497* 00.

Technické parametre

Konštrukcia ťažného zariadenia zodpovedá všetkým českým i medzinárodným predpisom. Zariadenie prešlo pevnostnými skúškami podľa európskej smernice EHK 55.01 a 94/20/ES. Ťažné rameno je opatrené guľovým čapom o priemere 50 mm podľa ISO 3853.

Hmotnosti ťahaného brzdeného i nebrzdeného prívesu je vždy nutné dodržiavať podľa obmedzenia uvedeného v technickom preukaze vozidla.

Ťažné zariadenie je konštruované na pripojenie:

- brzdeného prívesu do maximálnej hmotnosti 2100 kg.
- nebrzdeného prívesu do max. hmotnosti 750 kg.

Max. zvislé statické zaťaženie na guľový čap - 75 kg.

Dc - Wert (vzťažná sila) - 10,5 kN.

$$D_c = g \cdot \frac{T \cdot C}{T + C}$$

g - tiažové zrýchlenie ($g = 9,81 \text{ ms}^{-2}$)

T - hmotnosť ťažného vozidla

C - hmotnosť prívesu

Celková hmotnosť ťažného zariadenia - 19 kg.

Elektrická inštalácia pre ťažné zariadenie nie je súčasťou dodávky a je treba objednať si ju samostatne zo sortimentu Škoda originálne príslušenstvo pod objed. číslom EEA 600 001 EL4.

Pri montáži je nutné vyrezať otvory na spodnej strane zadného nárazníka.

Zoznam dielov ťažného zariadenia (obr. 1)

Názov dielu	Kusov	Pozícia
Nosník úplný s vyklápacím držiakom zásuvky (s identifikačným štítkom pripevneným na zadnej strane držiaku zásuvky)	1	A
Skrutka M10 x 35	4	B

Ťažné rameno	1	C
Skrutka M12 x 70	2	D
Matica M12	2	E
Podložka 13	2	F
Kryt guľového čapu	1	G
Samolepiaci štítok 75 kg	1	H

Zoznam špeciálneho náradia

Pila na vyrezanie otvoru do nárazníka
Momentový kľúč

Postup montáže

- Postavte vozidlo na ramená dielenského zdvíháku.
- **Demontujte zadný nárazník (lapače nečistôt, ak sú na vozidle), priečnik, panel prahu batožinového priestoru a ľavý a pravý panel.**
(viď. Karoséria a montážne práce - skupina opráv 63, 70)

Vystrihnutie otvoru do zadného nárazníka

- 2 -

- Demontovaný zadný nárazník položte na mäkkú plstenú podložku.
- Podľa predlisovaného označenia vystrihnite (vyrežte) vhodným nástrojom otvory pre ťažné rameno a výklopný držiak zásuvky (**pozor na poškodenie laku nárazníka**). Otvory začistite.
- Takto pripravený zadný nárazník odložte na vhodné miesto.

SK

Montáž ťažného zariadenia na vozidlo

- 3 -

- Vyveste výfuk zo zadného závesu -šípka-.
- Demontujte dve rýchlospojky -šípky- a tak uvoľnite tepelnú clonu výfuku. Uvoľnenú clonu ohnite pre prístup k otvorom na uchytenie ťažného zariadenia.

- 4 -

- Strhnite záslepky otvorov pre uchytenie ťažného zariadenia na zadných pozdĺžnikoch (obidve strany vozidla) -šípky-. V prípade potreby odstráňte časti plastizolu vnútri pozdĺžnikov.

- 5 -

- Ťažné zariadenie (A) nasuňte pozdĺžnymi nosníkmi do otvorov na zadnom čele vozidla -šípky-.
- Polohu nosníka postavte tak, aby osi skrutiek prechádzali približne stredmi upevňovacích otvorov v pozdĺžnikoch.
- Nosníky priskrutkujte pomocou štyroch skrutiek M10 x 35 (B) k podvozku vozidla **a skrutky (striedavo) na obidvoch stranách dotiahnite uťahovacím momentom 55 Nm +90° -detail-**.



- **Dôležité.** Po prejení prvých asi 500 km s príviesom nechajte skontrolovať dotiahnutie upínacích skrutiek nosníka k podvozku vozidla a prípadne dotiahnuť predpísaným momentom **90 Nm!** Túto kontrolu vám odporúčame vykonať v najbližšom odbornom servise. **Pri ďalšej demontáži a montáži ťažného zariadenia je nutné vymeniť upínacie skrutky za nové.**

- 6 -

- Otvory na uchytenie priečnika vozidla zaslepte demontovanými skrutkami a starostlivo ich dotiahnite -detail-.

Pokračujte montážou elektrickej inštalácie ťažného zariadenia na vozidlo (viď. návod na montáž elektrickej inštalácie pre ťažné zariadenie EEA 600 001 EL4).

Po skončení montáže elektrickej inštalácie namontujte späť všetky demontované diely a príslušné spoje utiahnite predpísanými utáhovacími momentmi.

Montáž ťažného ramena

- 7 -

- Ťažné rameno (C) priskrutkujte pomocou skrutiek M12 x 70 (D) a matic M12 (E) s podložkou (F) medzi upínacie konzoly ťažného zariadenia. Skrutky prevlečte otvorom tak, aby hlava skrutky bola na ľavej strane konzoly (v smere jazdy).

- 8 -

- **Skrutky dotiahnite utáhovacím momentom 80 Nm.**

- Na zadný nárazník nad ťažné rameno -šípka- nalepte samolepiaci štítok „75 kg“ (H) (príslušné miesto pred nalepením starostlivo očistite a odmastite univerzálnym čističom).

- Na guľový čap ťažného ramena nasadte kryt (G).

Upozornenie pre zákazníka

Dotiahnutie skrutiek, upevňujúcich ťažné rameno (obr. 8), kontrolujte pravidelne po prejení cca 500 km!

Dbajte na to, aby bol guľbý čap vždy dobre premazaný vhodným mazacím tukom a pri odpojení príviesu na ňom bol nasadený kryt (G).

Po pripojení príviesu zasuňte zástrčku (od príviesu) do zásuvky ťažného zariadenia a skontrolujte funkciu svetiel na príviesu.

Pri jazde bez pripojeného príviesu majte držiak zásuvky vždy sklopený do nárazníka.

Akékoľvek zmeny a úpravy ťažného zariadenia sú neprípustné.

Pri používaní ťažného zariadenia dodržujte pokyny uvedené v tomto návode.

Výrobca na seba neberie zodpovednosť za škody spôsobené chybne namontovaným ťažným ramenom, jeho preťažovaním alebo poškodením pri havárii vozidla.

Ťažné zariadenie nesmie byť prevádzkované, ak je poškodené alebo je neúplné.



SK





Ťažné rameno (pokiaľ ho budete demontovať) uložte a zaistite v batožinovom priestore tak, aby pri náhlom zabrzdení nemohlo ohroziť bezpečnosť cestujúcich a spôsobiť poškodenie batožinového priestoru. Na guľový čap ťažného ramena nasadte kryt.

Záručný list

Výrobca poskytuje záruku na konštrukciu, použitý materiál, výrobné vyhotovenie a funkciu dodaného ťažného zariadenia 24 mesiacov od dátumu predaje.

Reklamáciu výrobku v zákonnej lehote uplatní užívateľ u predajcu. Podmienkou platnosti záruky je, aby ťažné zariadenie bolo používané iba k tým účelom, pre ktoré je určené.

Záruka sa nevzťahuje na škody vzniknuté z nedostatku starostlivosti, preťažovaním a neodborným používaním a poškodením, spôsobeným živelnými vplyvmi.

Záruka taktiež zaniká, ak bolo ťažné zariadenie poškodené haváriou (mimo havárie vyvolané samotným ťažným zariadením) alebo zásahmi do jeho mechanizmu, prípadne zmenami vykonanými mimo dielne výrobných podnikov.



SK



Záruční list/ Garantieschein/ Certificate of guarantee

Výrobní číslo:
Produktionsnummer:
Production No:

Datum výroby:
Produktionsdatum:
Date of production:

Výstupní kontrola výrobce:
Ausgangskontrolle des Herstellers:
Final inspection of the manufacturer:

Datum prodeje:
Verkaufsdatum:
Date of sale:

Prodávající:
Verkäufer:
Seller:
(Razítko a podpis prodávajícího)
(Stempel und Unterschrift des Verkäufers)
(Stamp and signature of the seller)









- CZ -

Informace o technických údajích, konstrukci, vybavení, materiálech, zárukách a vnějším vzhledu se vztahují na období zadávání montážního návodu do tisku. Výrobce si vyhrazuje právo změny (včetně změny technických parametrů se změnami jednotlivých modelových opatření).

- DE -

Informationen über technische Angaben, Konstruktion, Ausrüstung, Werkstoffe, Garantien und äußerliches Aussehen beziehen sich auf den Zeitraum, in dem die Montageanleitung in Druck gegeben wurde. Der Hersteller behält sich das Änderungsrecht vor (samt Änderungen der technischen Parameter mit Änderungen einzelner Modellmaßnahmen).

- GB -

The information on the technical data, design, equipment, materials, guarantees and outside appearance refer to the period when the mounting instructions are sent to print. The manufacturer reserves the right to changes (including the change in technical parameters with reference to the individual model measures).

- ES -

Las informaciones sobre los datos técnicos, la construcción, el equipo, los materiales, la garantía y el aspecto son válidas para el periodo en que la instrucción de montaje es mandada a imprimir. El fabricante se reserva el derecho de cambiar (incluyendo el cambio de los parámetros técnicos con los cambios de las distintas medidas modelo).

- FR -

Les informations sur les données techniques, de construction, d'équipement, de matériaux, de garanties et sur l'aspect concernent la période de mise sous presse des instructions de montage. Le fabricant se réserve le droit de modification (incluant les modifications des paramètres techniques avec des modifications particulières des mesures de modelage).

- IT -

Informazioni dei dati tecnici, costruzione, corredo, materiali, garanzie e l'aspetto esterno riguardano il periodo, quando l'istruzione per il montaggio sono stati dati alle stampe. Il produttore si riserva il diritto di eseguire le modifiche (compreso la modifica dei parametri tecnici riguardanti la modifiche dei modelli).

- SV -

Upplysningarna om tekniska data, konstruktion, utrustning, materialier, garantier, och om yttre utseendet, gäller tidrymden då montageanledningen givits i uppdrag för tryckning. Producenten förbehåller sig rätten till förändringar (inkl. modifikation av tekniska parametrar sammen med ändringar av enskilda modellåtgärder).

- NL -

Informaties over de technische gegevens, constructie, uitrusting, materialen, garanties en het uiterlijk hebben betrekking op de periode wanneer de montageaanwijzing in druk wordt gegeven. De fabrikant behoudt zich het recht van de wijziging voor (inclusief wijziging van de technische parameters met de wijzigingen van de afzonderlijke modelvoorzieningen).

- PL -

Informacje o danych technicznych, konstrukcji, wyposażeniu, materiałach, gwarancjach i wyglądzie zewnętrznym odnoszą się do okresu zlecenia instrukcji montażowej do druku. Producent zastrzega sobie prawo zmiany (włącznie ze zmianą parametrów technicznych ze zmianami poszczególnych modelowych posunięć).

- SK -

Informácie o technických údajoch, konštrukcii, vybavení, materiáloch, zárukách a vonkajšom vzhľade sa vzťahujú na obdobie zadávania montážneho návodu do tlače. Výrobca si vyhradzuje právo zmeny (vrátane zmeny technických parametrov so zmenami jednotlivých modelových opatrení).

Výrobce/Der Hersteller/Manufacturer/Fabricante/Fabricant/
Produttore/Tillverkare/Fabrikant/Producent/Výrobca:

fa. PROF SVAR s.r.o., Přestavlcká 1474,
295 01 Mnichovo Hradiště, Česká republika

Nr. EEA 609 001/ 02.2011